

## Vozík

Pracovní postup:

- 1) Zvolte a doplňte do výkresu rozměry ke kótám dle profilů materiálu, doplňte rozměry do materiálové tabulky.
- 2) Rozměřte a nařežte polotovary – podvozek  
bočnice – než je nařezete,  
rozhodněte, zda je spojíte  
hřebíčky nebo čepováním –  
rozměry se budou u dvou  
bočnic lišit  
kola
- 3) Dle šíře podvozku rozměřte nápravy a přilepte k nim kola.
- 4) Vyřešte uchycení nápravy dřevěnými špalíky – profil dle pohledu – tak, aby se náprava otáčela; dřevěné segmenty s nápravou přilepte.
- 5) Korbu vozíku sestavte z nařezaných dílů – spojte ji hřebíčky nebo čepováním; korbu přilepte.
- 6) Povrchově upravte.

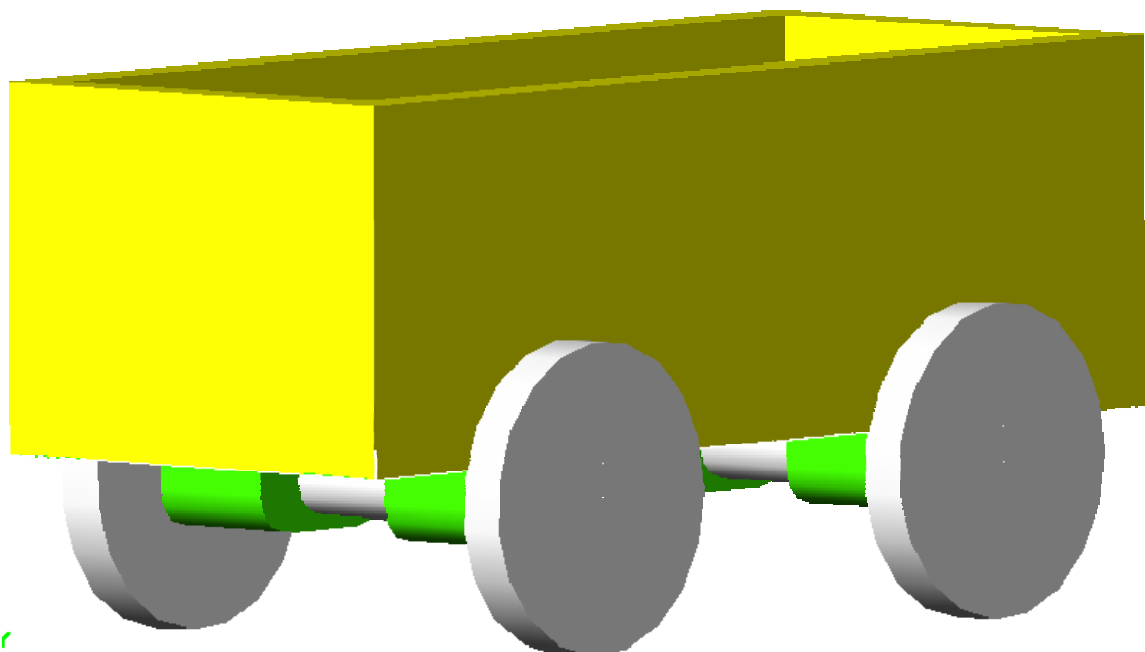

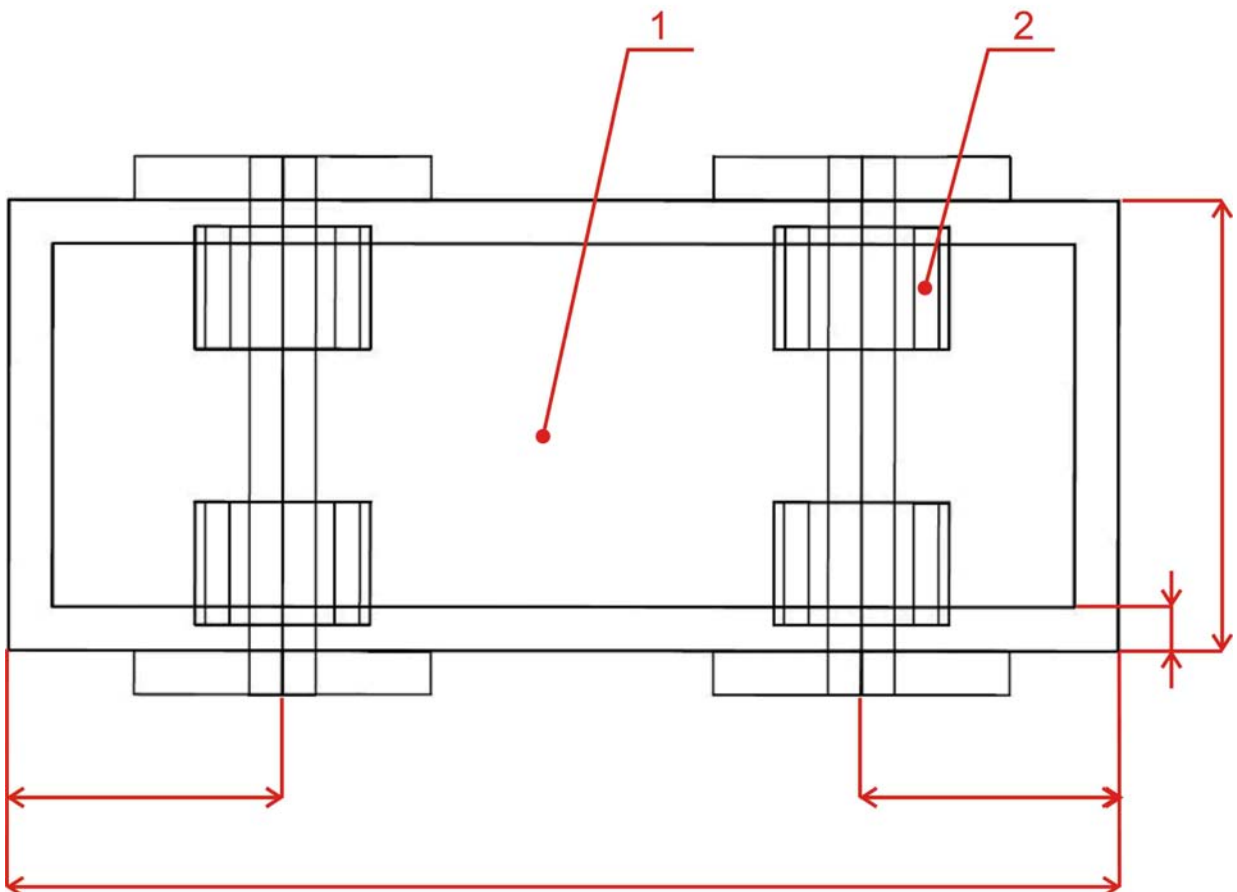
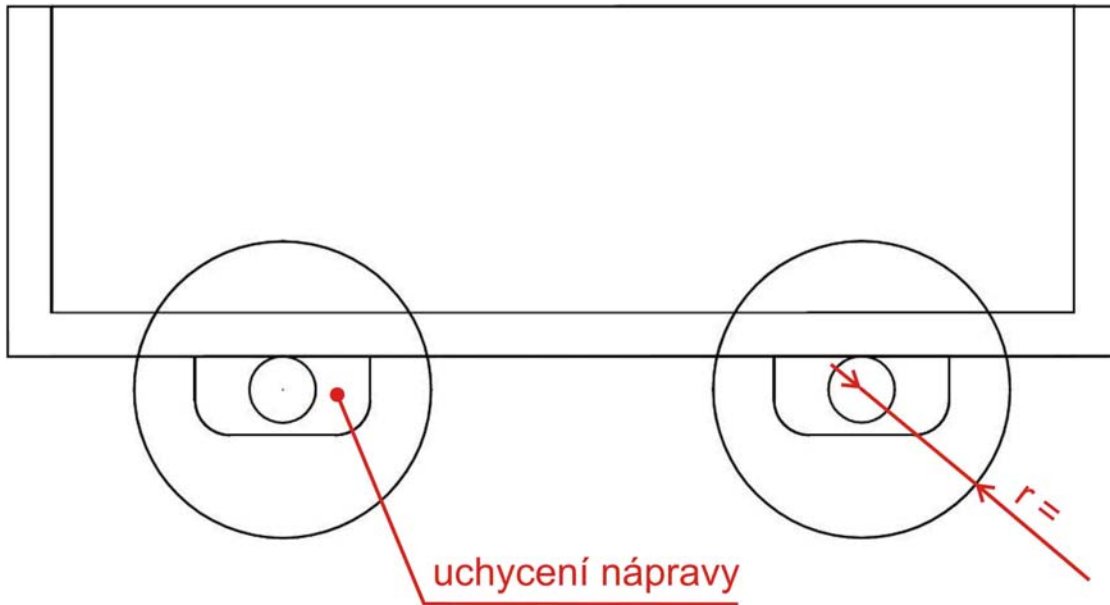

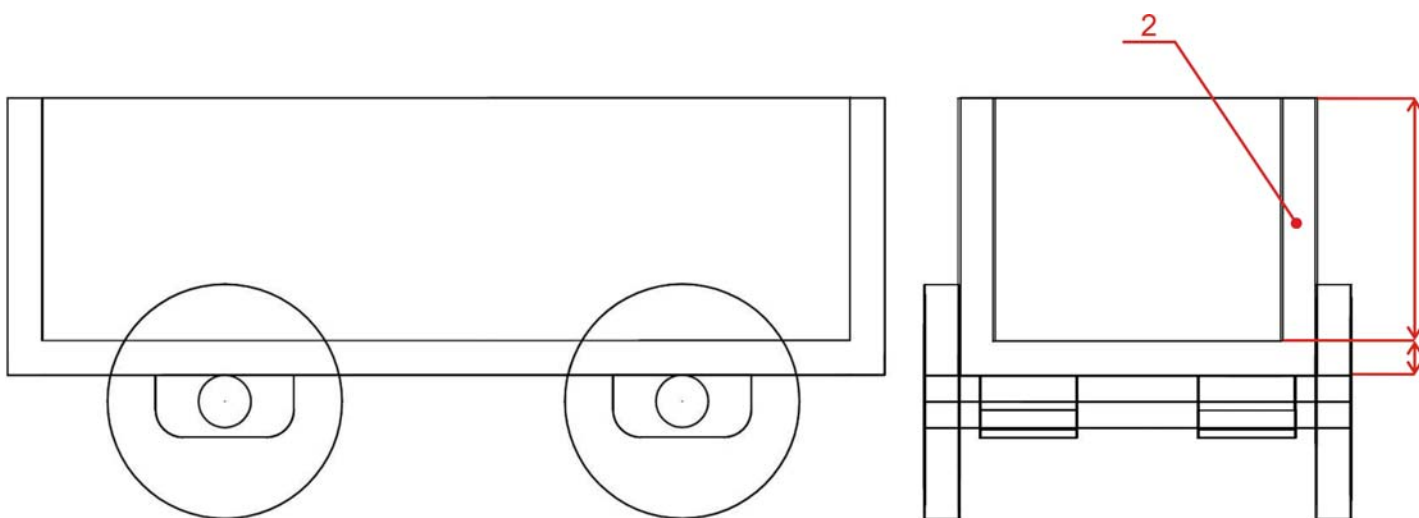

4	Úchyt nápravy	dřevo		3
4	Bočnice	dřevo		2
1	Podvozek	dřevo		1
KUSŮ	SOUČÁST	MATERIÁL	ROZMĚR	POZICE
MĚŘÍTKO	NÁZEV			ČÍSLO VYKRESU
1 :	<b>VOZÍK</b>			TP – 1.4